

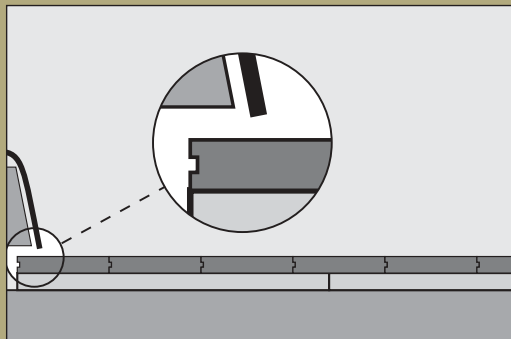

# Runner<sup>®</sup> underlays

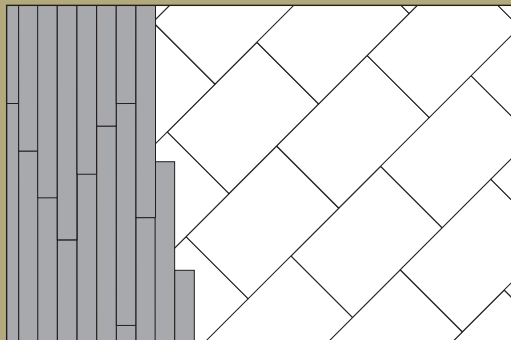
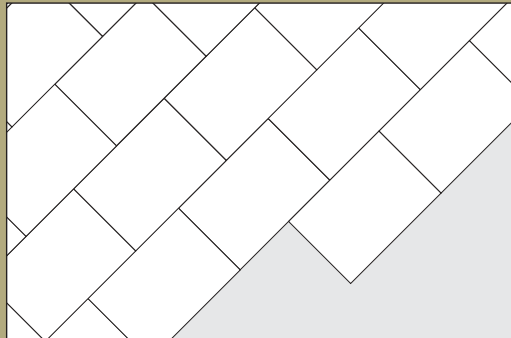

## Leginstructie Nederlands

Laat de Runner<sup>®</sup> platen in gesloten verpakking met de te leggen lamellen gedurende 48 uur acclimatiseren in de te beleggen ruimte. De vloer dient schoon en blijvend droog te zijn. Altijd een PE-folie van 150  $\mu$  aanbrengen, de naden 20 cm overlappen en afplakken met Unifloor ALU-tape (voorzien van rubber lijmlaag). Bepaal eerst de legrichting van het laminaat. De Runner<sup>®</sup> platen altijd in halfsteensverband leggen. Bepaal eerst de richting van de lengtenaden van de lamellen om de legrichting van de Runner<sup>®</sup> platen te bepalen; lengtenaden dienen zich te kruisen. De Runner<sup>®</sup> platen losjes tegen elkaar leggen met 1 cm expansieruimte rondom langs wanden en ter plaatse van alle andere obstakels.

Bij meerdere ruimtes dient iedere ruimte afzonderlijk belegd te worden. Dilateren dient te geschieden in zowel de Runner<sup>®</sup> platen als in de vloerbedekking. Leg geen groter oppervlak Runner<sup>®</sup> platen dan de hoeveelheid m<sup>2</sup> laminaatvloer, die dezelfde dag gelegd wordt. Op een houten ondergrond de Runner<sup>®</sup> platen altijd onder een hoek van 45° leggen.

De laminaatvloer wordt zwevend op de Runner<sup>®</sup> platen aangebracht.

Om contactgeluid via de plinten te voorkomen, moeten deze vrij van de vloer worden gemonteerd.

### Runner<sup>®</sup>

- 100% Natuurproduct
- Volledig recyclebaar
- Altijd haaks
- Egaliserend
- Akoestisch en mechanisch geluiddempend
- Warmte- en koude isolerend
- Gemakkelijk te snijden

## Installation English

Before unpacking leave Runner<sup>®</sup> sheets and the lamellas to acclimatize for 48 hours at 20° C in the room where they are to be fitted.

The floor must be clean and permanently dry. Always use DPM foil of 150  $\mu$ . Leave seams to overlap 20 cm and tape them up with Unifloor ALU-tape (which has a rubber glue layer).

Always fit lamellas with the linear seams to the light. Fit Runner<sup>®</sup> sheets in brick fashion. Fit linear lamella seams and Runner<sup>®</sup> sheet seams at 90°. Fit Runner<sup>®</sup> sheets in close-butted fashion and leave a 1 cm gap around the perimeter of the room and any obstacles.

Fit each room separately, if more rooms are to be fitted. Dilate Runner<sup>®</sup> sheets as well as floor covering. Do not fit more Runner<sup>®</sup> sheets than lamellas in one day. Always fit Runner<sup>®</sup> on its wooden substrate at 45°.

Lamella flooring floats on the Runner<sup>®</sup> sheets. The skirting boards are to be fitted proud of the floor so as to avoid impact-sound transmission.

### Runner<sup>®</sup>

- 100% natural product
- fully recyclable
- always brick fashion
- good smoothing properties
- acoustically and mechanically impact-sound-absorbing
- good thermal insulating properties
- easy to cut

Vraag uw grossier naar de spaarkaart of bel Unifloor: 0570-85 55 33





# Runner<sup>®</sup> underlays

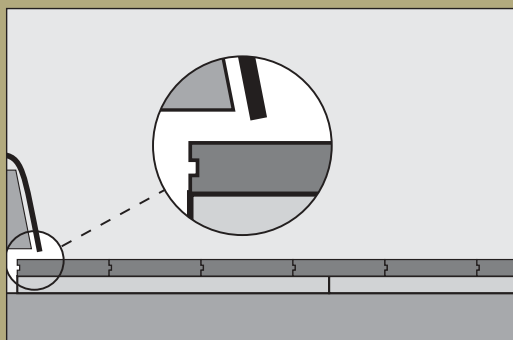
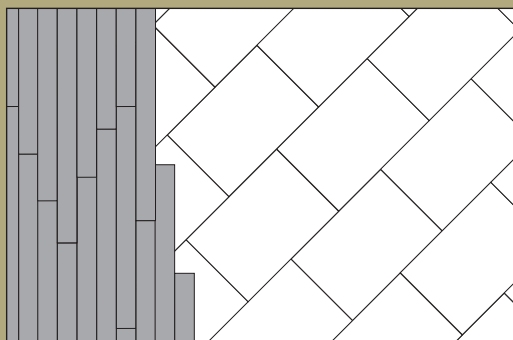
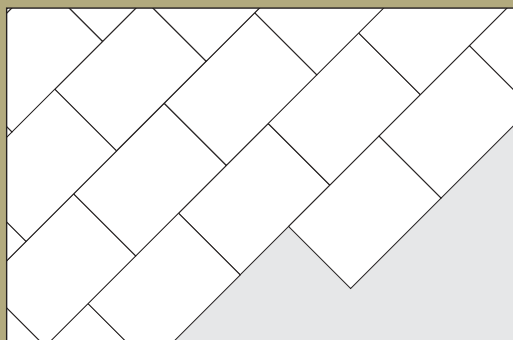

## Verlegeanleitung Deutsch

Sowohl die Runner<sup>®</sup>-Platten in geschlossener Verpackung als auch die Lamellen sollten sich 48 Stunden dem Raumklima anpassen. Der Fußboden muss sauber und permanent trocken sein. Stets eine PE-Folie von 150 µ verwenden, die Nähte 20 cm überlappen lassen und mit Unifloor Aluminiumband, das eine Klebeschicht aus Gummi hat, abkleben. Vorerst die Verlegerichtung des Laminats festlegen.

Die Runner<sup>®</sup>-Platten immer im Läuferverband verlegen. Zuerst die Längsnähte der Lamellen bestimmen um die Verlegerichtung der Runner<sup>®</sup>-Platten festzulegen; die Längsnähte sollten sich kreuzen.

Die Runner<sup>®</sup>-Platten lose aneinander legen und 1 cm Toleranzraum an den Wänden entlang und bei weiteren Hindernissen wahren.

Bei verschiedenen Räumen sollte jeder Raum einzeln verlegt werden. Man sollte sowohl bei Runner<sup>®</sup>-Platten als auch beim Fußbodenbelag dilatieren.

Verlegen Sie keine größere Fläche mit Runner<sup>®</sup>-Platten als die Menge m<sup>2</sup> Laminatboden, die noch am selben Tag verlegt werden wird.

Bei einem Holzfußboden sollten die Runner<sup>®</sup>-Platten immer in einem Winkel von 45° verlegt werden.

Der Laminatboden wird schwimmend auf die Runner<sup>®</sup>-Platten angebracht.

Um Kontaktgeräusch durch die Fußbodenleisten vorzubeugen, sollten diese frei vom Boden verlegt werden.

### Runner<sup>®</sup>

- . 100% Naturprodukt
- . vollständig wiederverwertbar
- . immer rechtwinklig
- . egalisierend
- . akustische und mechanische Schalldämmung
- . thermische Isolierung
- . einfach zu schneiden

## Instruction de pose Français

Laissez, sans les déballer, les panneaux de Runner<sup>®</sup> s'acclimater pendant 48 heures dans la pièce ou ils doivent être posés, avec les lamelles à poser.

Le sol doit être propre et définitivement sec. Utilisez toujours une feuille de PE isolante de 150 µ et laissez les extrémités se chevaucher sur 20 cm. Collez-les ensuite avec le ruban adhésif Unifloor aluminium (recouvert d'une couche de colle latex).

Déterminer d'abord dans quelle direction poser le parquet.

Les panneaux Runner<sup>®</sup> doivent être toujours placés de chant (comme on pose les briques). Déterminer la direction des joints longitudinaux du parquet avant de poser les panneaux Runner<sup>®</sup>: les joints doivent se croiser. Poser les panneaux Runner<sup>®</sup> de manière flottante en gardant 1 cm d'espace entre les panneaux et les murs ou tout autre obstacle.

Si vous devez couvrir plusieurs pièces, il vous faudra couvrir pièce par pièce.

La dilatation doit s'effectuer aussi bien pour les panneaux de Runner<sup>®</sup> que pour le revêtement de sol.

Ne pas poser une plus grande surface de Runner<sup>®</sup> que de parquet: ce dernier doit être posé le même jour que les panneaux Runner<sup>®</sup>.

Si les panneaux Runner<sup>®</sup> reposent sur un plancher, placez-les sous un angle de 45°.

Le parquet doit être posé de manière flottante sur les panneaux Runner<sup>®</sup>.

Afin de prévenir la transmission de bruit par les plinthes, ces dernières doivent être posées sans point de contact avec le revêtement de sol.

### Runner<sup>®</sup>

- un produit naturel à 100%
- recyclable
- toujours perpendiculaire
- égalisant
- amortisseur de bruits acoustiques et mécaniques
- isolant thermique
- facile à découper